

# BOUCHON Ø 200

## BOU0030 - BOU0006

Le bouchon de manutention D200 vous permet de manipuler et de guider vos bobines sur vos dévidoirs.

**100% réutilisable**, le bouchon EBL est conçu afin de permettre une installation rapide et facile.

**100% recyclable**, le bouchon EBL est fabriqué en ABS ou en PS.

**100% contrôlé**, selon la norme ISO 9001 le bouchon EBL est contrôlé tout au long de sa fabrication (robustesse, aspect, forme et dimensions).

### ▲ Domaine d'utilisation

Industrie papetière, films plastiques

### ▲ Caractéristiques mécaniques

Le bouchon EBL fait preuve d'une exceptionnelle robustesse.

Poids maximum de la bobine :

- 900 kg pour le BOU0030 en ABS
- 600 kg pour le BOU0006 en PS

### ▲ Exemple d'utilisation

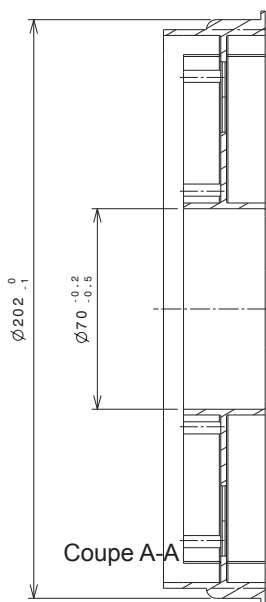

### ▲ Dimensions en mm

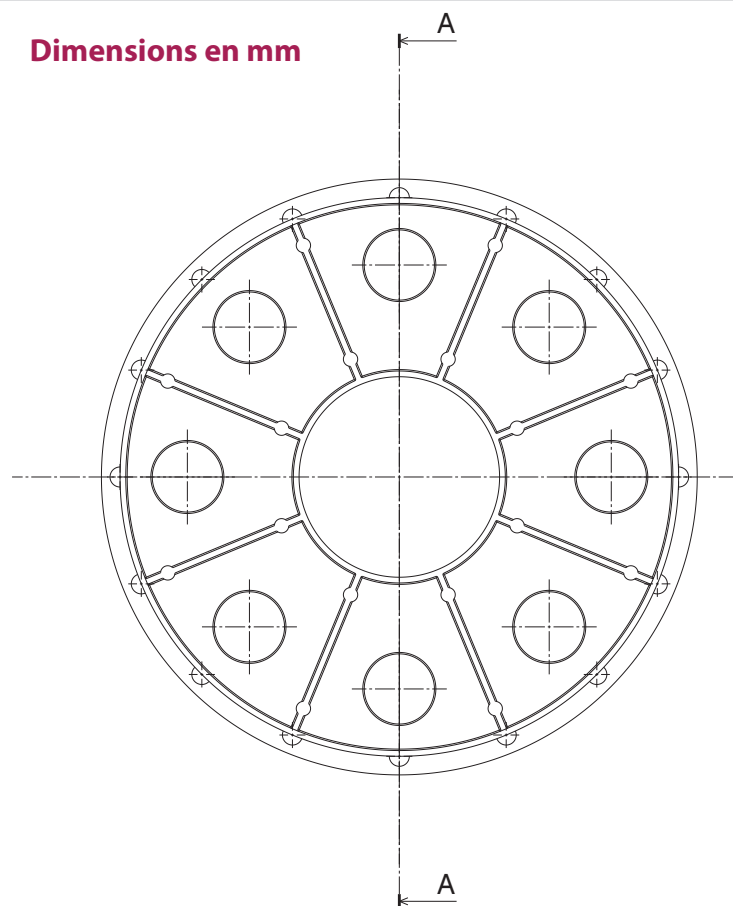

### ▲ Matière

ABS (BOU0030) ou PS (BOU0006)

### ▲ Couleur

noir

### ▲ Conditionnement

- cartons 1200x800x430
- 250 pièces par carton
- 4 cartons par palette 80x120



EBL ZA René Elissabide I  
Rue René Elissabide 64130 Mauléon  
Tel : +33 5 59 28 45 60  
Email : ebl@artzainak.fr  
Site web : www.ebl-plastics.com



Ce document est la propriété  
EXCLUSIVE de EBL  
Réf Doc : FT BOU0030 - 02/17

